

BP Ultimate Rallye im Lavanttal



09. – 10. April 2010

CONFERMA D'ISCRIZIONE

Jetzt testen:
bp
ultimate
super 95



www.bprallye.at

bp
ultimate





CONFERMA D'ISCRIZIONE

Per l'evento BP ULTIMATE Rallye 2010 vi è stato assegnato il

NUMERO DI PARTENZA secondo la lista allegata

Abbiamo accettato con riserva la vostra iscrizione la quale diventa definitiva con il pagamento della tassa d'iscrizione completa sec. art. 3.4 del regolamento. Gli orari per le verifiche tecniche

Venerdì, 9 aprile 2010 (vedi programma allegato)

sono da rispettare rigorosamente.

Verifiche sportive volontarie*:

Giovedì, 08 aprile 2010 ore 16:00 – 20:00

Verifiche tecniche volontarie*:

Giovedì, 08 aprile 2010 ore 16:30 – 20:00

**Le verifiche volontarie sportive e tecniche sono possibili solo se il concorrente ha fornito prima tutti i suoi dati necessari.*

Le **ricognizioni** devono essere effettuate secondo il programma orari allegato.

Fuori dai tempi ufficiali indicati per le ricognizioni c'è **divieto assoluto di percorrere le prove speciali**. Nel caso di contravvenzione viene inflitto ai concorrenti una penalità di 3 minuti per ogni infrazione (vedi DF 1 – circolare informativo).

La **consegna del radar** ha luogo mercoledì, 07 aprile 2010, dalle ore 17:00 – 20:00 presso Firma Leeb Event Service & Produktions GmbH, Bogenweg 2, 9431 St. Stefan im Lavanttal. Qualora non vi è possibile ritirare il radar in questo giorno potete prenderlo nella direzione gara sec. orari di apertura (vedi regolamento).

Test:

Esiste la possibilità di fare un test giovedì, 08.04.2010, ore 09:00 – 18:00. Ogni ora 3 vetture possono fare il test, costi per vettura: € 75,00 (salvo eccezione che più equipaggi si dividono l'ora). Costi per ora: € 225,00.

Prenotazione entro martedì, 06.04.2010 a: caterina.leeb@leeb-group.at

Parco assistenza: (Team/St.-Nr.: 40 m²)

Il parco assistenza permanente si trova nell'area di mercato – Wolfsberg/Kleinedling (lì si trova anche il parcheggio rimorchi). Ad ogni team/nr. di gara viene assegnato un determinato spazio, la misura dipende dal numero di permessi di accesso. Qualora un pulmino di assistenza serve a più equipaggi vi preghiamo di informarci affinché vengano posizionati vicini. **(Caterina Leeb: caterina.leeb@leeb-group.at oder Fax.: +43/(0)4352/81260-815)**. Fuori del parco di assistenza c'è DIVIETO ASSOLUTO DI ASSISTENZA!

L'accesso al parco assistenza è possibile da giovedì, 08 aprile 2010, ore 14:00 – 20:00.

Sullo spazio di assistenza deve essere steso un telone di protezione. Ad ogni team/nr. di gara vengono consegnate due placche di assistenza (**Service A** – per veicoli fermi all'interno del parco d'assistenza e **Service B** – per veicoli che entrano e escono). Ulteriori placche sono disponibili in numero limitato al prezzo di € 50,- ciascuna. Vi preghiamo di informarci il più presto possibile poichè il numero totale è limitato!

L'accesso al parco assistenza è consentito solo con placca valida! Lubrificanti esausti devono essere versati nei contenitori previsti e predisposti!

Briefing:

Il briefing piloti ha luogo venerdì, 09 aprile 2010 alle ore 13:30 nell' area mercato /parco assistenza a Klein Edling.

Generali:

Vorremmo ricordarvi che tutti i punti del regolamento particolare di gara (RPG) come pure quelli del regolamento generale dell'OSK devono essere rispettati rigorosamente (p.e. parco assistenza, itinerari, orari del rally...)

Esiste inoltre la possibilità per sponsors ecc. di offrire pacchetti VIP, passaggi sulle PS nelle vetture apripista, voli con elicottero,.... Siamo a vostra disposizione per vari offerte individuali. Ulteriori informazioni trovate anche sul sito www.bprallye.at!

Vi auguriamo buon viaggio e buon rally!

Con saluti sportivi

Caterina Leeb
MSC-Wolfsberg

Allegati:

Elenco iscritti
Orario verifiche tecniche
Piantina Wolfsberg
Pianta Parco assistenza – Marktgelände
Allegati V/VI/VII del RPG
Dichiarazione di rinuncia del proprietario della vettura
(da presentare alle verifiche sportive)
Info per lo speaker

Bogenweg 2, 9431 St. Stefan im Lavanttal, Kärnten, Austria
Tel.: +43/(0)4352/81 260; Fax: +43/(0)4352/81260-815
E-Mail: office@leeb-group.at / office@msc-wolfsberg.at
Homepage: www.leeb-group.at



BP ULTIMATE RALLYE im Lavanttal

09. – 10. April 2010

Datum : 15.03.2010

Uhrzeit: 12:00 Uhr

Betreff : **DURCHFÜHRUNGSBESTIMMUNG NR. 1 /CIRCOLARE INFORMATIVO 1**

Von/da : Dem Rallyeleiter /dal Direttore di gara

An/a : Alle Bewerber / Teammitglieder /tutti i concorrenti

Anzahl der Seiten /Pagine: 4

1. Zeitplan der Rallye /Programma del rally:

Pressekonferenzen vor der Rallye
Conferenze stampa antegara

Ljubljana, 19.03.2010
Wien, 30.03.2010
Velden, 31.03.2010

Ziel Tag 1 – 1. Fahrzeug /arrivo giorno 1 – 1° vettura

20:26 Uhr

Ziel Tag 2 – 1. Fahrzeug /arrivo giorno 2 – 1° vettura

17:16 Uhr

2.8 Offizielle /Ufficiali:

Sachrichter (Streckenkontrolle/Besichtigung)/Giudici di fatto (percorso/ ricognizione)

Herbert Grabner, Karl Kern, Gerhard Seidl, Günther Scheiber, Hans Brandstätter, Michael Bertleff, Gerhard Bernsteiner, Sarah Bernsteiner, Christoph Huber, Gerhard Leeb, Ruth Leeb, Caterina Leeb, Marcus Leeb, Klaus Sumper, Walter Klösch, Wilhelm Singer, Adolf Jölly, Armin Jölly, Barbara Klösch, Florian Bauer, Rene Enslin, Cornelia Enslin, Sascha Bernsteiner, Renate Bernsteiner, Johannes Reimansteiner, Verena Wolbank, Jürgen Vallant, Heidemarie Stückler, Günther Ziegler, Waltraud Ziegler, Daniel Ziegler, Gottfried Orasch, Claudia Feil, Michael Zele, Walter Sulzbacher, Wolfgang Trinkl, Alexander Posch, Michael Strassegger, Thaddäus Plettenberg, Gottfried Danner, Martin Bauer, Manuela Hofmann/Bauer, Sigi Kaltenegger, Walter Pollhammer, Helmut Schöpf, Wilhelm Stenggen., Irene Schöpf, Ingrid Halwachs, Waltraud Pucker, Thomas Paulitsch, Armin Neft, Helmut Kocmann;

2.9 Streckenbeschaffenheit /Distanza e tipo di fondo:

Gesamtstreckenlänge /Chilometri totali: 387,52 km

5. Besichtigung /Ricognizione:

Außerhalb der angegebenen Besichtigungszeiten (siehe Anhang V) ist absolutes Besichtigungsverbot. Bei Zuwiderhandeln werden beim 1. Verstoß die Teilnehmer mit einer Zeitstrafe von 3 Minuten geahndet, beim 2. Verstoß erfolgt der sofortige Veranstaltungsausschluss!

Fuori dai tempi ufficiali indicati per le ricognizioni (vedi allegato V) c'è divieto assoluto di percorrere le prove speciali. Nel caso di contravvenzione viene inflitto ai concorrenti una penalità di 3 minuti alla 1. infrazione, la 2. infrazione comporta l' esclusione immediata dalla manifestazione!

BP ULTIMATE RALLYE im Lavanttal

09. – 10. April 2010

Beilagen /Allegati: Anhang V & VII /Allegato V & VII

Rallyeleiter /Direttore di gara
Walter Klösch

BP ULTIMATE RALLYE im Lavanttal

09. – 10. April 2010

Datum : 23.03.2010

Uhrzeit: 12:00 Uhr

Betreff : **DURCHFÜHRUNGSBESTIMMUNG NR. 2 /CIRCOLARE INFORMATIVO 2**

Von /da : Dem Rallyeleiter /direttore di gara

An /a : Alle Bewerber / Teammitglieder

Anzahl der Seiten /pagine: 1

1. Zeitplan der Rallye /Programma del rally:

Fahrerbesprechung: Freitag, 09.04.2010 um 13:30 Uhr bei der Startrampe
(bei Schlechtwetter im Festzelt neben der Startrampe)

Briefing: Venerdì, 09.04.2010 alle ore 13:30 presso palco di partenza
(in caso di pioggia nel tendone accanto al palco di partenza)

2.8 Offizielle /Ufficiali:

Als Rallyeleiter Stv. werden auch Gerhard Leeb & Rainer Werner zum Einsatz kommen.
Come direttori di gara aggiunti sono stati nominati Gerhard Leeb & Rainer Werner.

2.1 Wertungen /Classifiche:

Beim Suzuki Motorsport Cup 2010 wurde der Nennschluss bis zum 02. April 2010 verlängert.

La chiusura iscrizione nel Suzuki Motorsport Cup 2010 è stata prolungata al 02.04. 2010.

5. Besichtigung /Ricognizioni:

Sollten Teilnehmer der BP Ultimate Rallye im Rallyegebiet z. B.: beruflich oder privat anwesend sein müssen, sind diese verpflichtet die Organisationsleitung (0664/42 57 301) darüber zu informieren.

Qualora concorrenti al BP Ultimate Rallye devono trovarsi nel territorio del rally p.e. per motivi professionali o privati, sono obbligati di informare la direzione dell' organizzazione (+43 664 42 57 301)

Rallyeleiter /Direttore di gara
Walter Klösch

Start Nr.	Bewerber / entrant	Fahrer driver	Beifahrer co-driver	Nat	Bld	Fahrzeug car	Gr gr	Kl cl	WK	ASN	Bewerbe competiton	Division
H01	RG Triestingtal	Openauer Gerhard	Scheitz Wolfgang	A / A	NÖ / W	Ford Escort RS 2000	Hist	11	WK3		ÖRM, Historic RC, Mitropa HRC	I
H02	Motorsportclub Kitzbühel	Friesenegger Konrad	Friesenegger Christoph	A / A	NÖ / NÖ	Opel Kadett C GT/E	Hist	11	WK3		ÖRM, Historic RC	I
H03	Thull Wolfram	Thull Wolfram	Thull Gabriele	D / D	D / D	Porsche 911 Carrera	Hist	11	WK6			
H04	Casino A. Colosseum HRT	Pointinger Josef	Pointinger Gertrude	A / A	NÖ / NÖ	Ford Escort RS 2000	Hist	11	WK3		ÖRM, Historic RC	I
H05	Rallye Team Tulln	Matasovic Peter	Bieber Jürgen	A / A	NÖ / NÖ	VW Golf GTi	Hist	11	WK5		ÖRM, Historic RC	II
H06	Posch Ossi	Posch Ossi	Zwickl Hans	A / A	NÖ / NÖ	Ford Escort RS 2000	Hist	11	WK3		ÖRM, Historic RC	I
H07	Wieger Hans	Wieger Hans	Wieger Renate	A / A	NÖ / NÖ	Ford Escort 1600	Hist	11	WK2		ÖRM, Historic RC	I
H08	Valenta Raimund	Valenta Raimund	Stöberl Wolfgang	A / A	NÖ / NÖ	Porsche 911	Hist	11	WK6		ÖRM, Historic RC	II
H09	Casino A. Colosseum HRT	Nemeth Thomas	Hantich Katharina-Sophie	A / A	NÖ / W	Ford Escort RS 2000	Hist	11	WK3		ÖRM, Historic RC	I
H10	GP Racing Team	Gschwandner Georg	Auer Kaller Alexandra	A / A	NÖ / OÖ	Volvo 240 Turbo	Hist	11	WK7		ÖRM, Historic RC	II
H12	Casino A. Colosseum HRT	Göttlicher Kurt	Dolezal Silvia	A / A	W / W	Ford Sierra Cosworth	Hist	11	WK7		ÖRM, Historic RC	II
H14	Rallyeteam Reininger	Reininger Stefan	Setnicka Rene	A / A	W / NÖ	Ford Capri 1972	Hist	11	WK4		ÖRM, Historic RC	I
H15	Rosenberger Kris	Rosenberger Kris	Monego Tina-Maria	A / A	NÖ / OÖ	Porsche 911 RS	Hist	11	WK4		ÖRM, Historic RC	I
H16	Stigler Seppi	Stigler Seppi	Pfaffenuemer Walter	A / A	OÖ / OÖ	VW Golf 1 GTI	Hist	11	WK2		ÖRM, Historic RC	I
H17	Team Ecurie Vienne	Wagner Karl	Viakowsky Wolfgang	A / A	W / W	Porsche 911	Hist	11	WK4		ÖRM, Historic RC	I
H18	Rallye Club Perg	Glisic Niki	Wiesinger Wolfgang	A / A	OÖ / OÖ	BMW M3 E30	Hist	11	WK6		ÖRM, Historic RC	II
H19	SAS Zlin	Jiratko Ales	Skocovsky Milan	CZ / CZ	CZ / CZ	BMW 2002 TI	Hist	11	WK3		ÖRM, Historic RC, Mitropa HRC	I
H20	KM-Motorsport	Krautberger Erich	Mayer Alexander	A / A	KTN / KTN	Alfa Romeo Alfetta GTV 2.0	Hist	11	WK3		ÖRM, Historic RC	I
H21	Längauer Reinhold	Längauer Reinhold	Kiesselbach Guido	A / A	STM / STM	Opel Ascona	Hist	11	WK3		ÖRM, Historic RC	I
H22	MSC Flachgau	Lindner Hans Georg	Blechinger Franz	A / A	SBG / SBG	Ford Escort RS2000	Hist	11	WK3		ÖRM, Historic RC	I
H23	Valpolicella Motor Sport	Manzelli Flavio	Lonardi Dario	I / I	I / I	Opel Manta 200 E	Hist	11	WK3		ÖRM, Historic RC, Mitropa HRC	I
H24	Mitterbacher Ferdinand	Mitterbacher Ferdinand	Gruber Roland	A / A	KTN / KTN	Opel Ascona B	Hist	11	WK3		ÖRM, Historic RC	I
H25	Muradore Rino	Muradore Rino	Trevisani Andrea	CZ / CZ	I / I	Ford Escort RS	Hist	11	WK3		ÖRM, Historic RC, Mitropa HRC	I
H26	GP Racing Team	Putz Kurt	Cerny Manfred	A / A	NÖ / NÖ	Porsche 911	Hist	11	WK4		ÖRM, Historic RC	I
H27	O&O Racing Team	Schauer Michael	Oberauer Norbert	A / A	SBG / SBG	Alfa Romeo Giulia Super 1600	Hist	11	WK2		ÖRM, Historic RC, Mitropa	I
H28	Stietka Walther	Stietka Walther	Puff Wolfgang	A / A	KTN / KTN	VW 1302	Hist	11	WK2		ÖRM, Historic RC	I

Start Nr.	Bewerber	Fahrer	Beifahrer	Nat	Bld	Fahrzeug	Gr	KI	WK	ASN	Bewerbe	Division	2WD ÖM	2WD overall
1	Aigner Andreas	Aigner Andreas	Weissengruber Daniela	A / A	STM / ÖO	Mitsubishi Lancer EVO X	N	4		ASN	ÖRM	I		
2	Remus Racing	Baumschlager Raimund	Zeltner Thomas	A / A	ÖO / NÖ	Skoda Fabia Super 2000	N	4		ASN	ÖRM	I		
3	VW Motorsport Team Austria	Waldherr Andreas	Ettel Bernhard	A / A	NÖ / W	VW Polo S2000	N	4		ASN	ÖRM	I		
4	OMV CNG Rallye Team	Stohl Manfred	Minor Ilka	A / A	W / W		N	4		ASN	ÖRM	I		
5	KATHREIN Renn- und Rallye Team	Gassner Hermann	Thannhäuser Karin	D / D	D / D	Mitsubishi EVO X	N	4		ASN	Mitropa	I		
6	Winter Patrick	Winter Patrick	Stummer Daniela	A / A	OÖ / ÖO	Mitsubishi Lancer EVO IX	N	4		ASN	ÖRM	I		
7	MSV Litschau	Saibel Mario	Mayrhofer Ursula	A / A	W / ÖO	Mitsubishi Lancer EVO X	N	4		ASN	ÖRM	I		
8	Benedict Waldemar	Benedict Waldemar	Hellinger Elisabeth	A / A	W / W	Peugeot 207 S2000	N	4		ASN	ÖRM	I		
9	AK MPI Racing	Pejhan Darko	Kacin Igor	SLO / SLO	SLO / SLO	Mitsubishi Lancer EVO IX	N	4		ASN	ÖRM, SLO RC	I		
10	RD Beja Sport	Trcek Jani	Cesenj Mitja	SLO / SLO	SLO / SLO	Mitsubishi Lancer EVO IX	N	4		ASN	ÖRM, SLO RC	I		
11	Kuchar Tomasz	Kuchar Tomasz	Dymurski Daniel	PL / PL	PL / PL	Peugeot 207 Super 2000	N	4		ASN	ÖRM	I		
12	DiTech racing team	Harrach Beppo	Schindlbacher Andreas	A / A	NÖ / STM	Mitsubishi EVO IX	N	4			ÖRM	I		
14	Kovar Walter	Kovar Walter	Hofbauer Stephan	A / A	W / W	Mitsubishi Lancer EVO IX	N	4			ÖRM	I		
15	1. MSRC St. Veit	Kramer Alfred	Rausch Jürgen	A / A	KTN / KTN	Mitsubishi Lancer EVO 6,5	H	10			ÖRM, RP Gr H	V		
16	Schlager Rallye Sport Team	Tazreiter Alexander	Aigner Elke	A / A	NÖ / NÖ	Mitsubishi Lancer Evo IX	N	4			ÖRM	I		
17	Team Stengg Motorsport	Pasteiner Reinhard	Winter Gerald	A / A	NÖ / KTN	Mitsubishi Lancer EVO IX	N	4			ÖRM	I		
18	TT-DI Andrea Lupo	Tosovsky Jiri		CZ /	CZ /	Mitsubishi Lancer EVO IX	N	4			ÖRM, Mitropa	I		
19	Grössing Gerwald	Grössing Gerwald	Walzl Barbara	A / A	NÖ / STM	Mitsubishi EVO IX	N	4			ÖRM	I		
20	Team Stengg Motorsport	Stengg Willi	Klinger Juergen	A / A	STM / ÖO	Subaru Impreza N15	N	4			ÖRM	I		
21	Sec racing team	Humar Aleks	Lah Darko	SLO / SLO	SLO / SLO	Subaru Impreza N14	N	4			ÖRM, SLO RC	I		
22	TRT Sport	Sonnleitner Franz	Fahrnberger Mario	A / A	NÖ / NÖ	Mitsubishi Lancer EVO IX	N	4			ÖRM	I		
23	Haneder Ernst	Haneder Ernst	Prohazka Cornelia	A / A	ÖO / W	Mitsubishi EVO IX	N	4			ÖRM	I		
24	Schlager Rallye Sport Team	Ebner Peter	Hübler Marco	A / A	KTN / KTN	Mitsubishi Lancer EVO IX	N	4			ÖRM	I		
25	Race Rent Austria Team	Lietz Philipp	Wicha Klaus	A / D	NÖ / D	Mitsubishi Lancer EVO III	H	10			ÖRM, RP Gr H	V		
26	AK Lamko	Agnic Domen	Babnik Klemen	SLO / SLO	SLO / SLO	BMW M3 E30	H	10			ÖRM, SLO RC	V		
27	AMD Slo avto Oktan Sport	Vusic Saso	Levstik Robert	SLO / SLO	SLO / SLO	Mitsubishi Lancer EVO IX	N	4			ÖRM, SLO RC	I		
28	DD Acapulco	Zupanc Asja	Turk Tajda	SLO / SLO	SLO / SLO	Mitsubishi Lancer EVO IX	N	4			ÖRM, SLO RC, Mitropa	I		
29	DAK Magnum	Horvat Saso	Bitenc Matej	SLO / SLO	SLO / SLO	Mitsubishi Lancer	N	4			ÖRM, SLO RC	I		
30	Pfeffer Mag. Walter	Pfeffer Mag. Walter	Welsersheimb Leopold	A / A	STM / W	Mitsubishi EVO VIII	N	4			ÖRM	I		
31	Rigger Jörg	Rigger Jörg	Heigl Jürgen	A / A	OÖ / ÖO	Mitsubishi Evo IX	N	4			ÖRM	I		
32	Terranova Daniele	Terranova Daniele	Parisi Salvatore	I / I	I / I	Subaru Impreza N12B	N	4			ÖRM, Mitropa	I		
33	MCL 68	Friedl Eugen		A /	W /	Mitsubishi Lancer Evo VI	H	10			ÖRM, RP Gr H	V		
34	Szabo Zoltan	Szabo Zoltan	Szabo Krisztian	H / H	H / H	Mitsubishi Lancer EVO IX	N	4			ÖRM	I		
35	Schlager Rallye Sport Team	Mörtl Andreas	Fritzl Christian	A / A	KTN / KTN	Mitsubishi Lancer EVO IX	N	4			ÖRM	I		
36	Schuhmacher Peter	Schuhmacher Peter	Baumgartner Günther	A / A	KTN / KTN	Subaru Impreza WRX STI	N	4			ÖRM, Mitropa	I		

Start Nr.	Bewerber	Fahrer	Beifahrer	Nat	Bld	Fahrzeug	Gr	KI	WK	ASN	Bewerbe	Division	2WD ÖM	2WD overall
37	Klein Dr. Marius	Klein Dr. Marius	Limbach Jörn	D / D	D / D	Mitsubishi Lancer EVO VII	N	4			Mitropa	I		
38	TT-DI Andrea Lupo	Mikulenk Jaroslav	Dolinek Vladimir	CZ / CZ	CZ / CZ	Mitsubishi Lancer EVO VIII	N	4			ÖRM, Mitropa	I		
39	Klausner Christof	Klausner Christof		A /	OÖ /	Audi Quattro	H	10			ÖRM, RP Gr H	V		
40	DD Acapulco	Pozeg Boris	Jeremic Aleksander	SLO / SRB	SLO / SRB	Mitsubishi Lancer EVO VIII	N	4			ÖRM, SLO RC, Mitropa	I		
41	AK Cerkno racing	Raspet Rado	Tavcar Primoz	SLO / SLO	SLO / SLO	Mitsubishi Lancer EVO VIII	N	4			ÖRM, SLO RC	I		
42	Dytko Piotr	Dytko Pawel	Kusnierz Michal	PL / PL	PL / PL	Mitsubishi Lancer EVO X	N	4			ÖRM	I		
43	ProMedia Rally Team	Biryukov Dmitriy	Kurnosov Aleksey	RU / RU	RU / RU	Mitsubishi Lancer Evo 9	N	4				I		
44	DAS Koleselj	Zakelj Rajko	Selan Blaz	SLO / SLO	SLO / SLO	Mitsubishi Lancer	N	4			ÖRM, SLO RC	I		
45	Versicherungsagenten WKOÖ	Zitta Robert		A /	OÖ /	Subaru Impreza	N	4			ÖRM	I		
46	Danzinger Hannes	Danzinger Hannes	Schirrhofer Pia Maria	A / A	NÖ / NÖ	Ford Fiesta R2B	A	6			ÖRM, RP 2WD	II	X	X
47	Scuderia Abarth Team Austria	Böhm Michael	Sztachovics-Tomasini Martin	A / A	NÖ / VBG	Fiat Abarth 500 R3T	A	7			ÖRM, RP 2WD	II	X	X
48	AMD Amortizer Rally Team	Jeram Marko	Lapajne Simon	SLO / SLO	SLO / SLO	Ford Fiesta ST	N	3			ÖRM, SLO RC, RP 2WD	III	X	X
49	Schlager Rallye Sport Team	Rabl Willi	Breinessl Uschi	A / A	NÖ / NÖ	Renault Clio R3 Maxi	A	7			ÖRM, RP 2WD	II	X	X
50	Suzuki Team Motorsport Austria	Neubauer Hermann	Kachel André	A / D	SBG / D	Suzuki Swift Super 1600	A	6			ÖRM, ÖJRC, RP 2WD	II	X	X
51	AMK Recaro Slovenija	Turk Rok	Loznar Kranjc Enej	SLO / SLO	SLO / SLO	Peugeot 207 RC R3T	A	7			ÖRM, SLO RC, RP 2WD	II	X	X
52	Hawk Racing Club SRL	Pastrello Massimo	Prizzon Andrea	A / I	I / I	Renault New Clio R3	A	7			ÖRM, Mitropa, RP 2WD	II	X	X
53	AMD Slovenija avto	Papez Uros	Zobavnik Klemen	SLO / SLO	SLO / SLO	Renault Clio	N	3			ÖRM, SLO RC, RP 2WD	III	X	X
54	Leitgeb Heinz	Leitgeb Heinz	Bodner Martin	A / A	KTN / KTN	Renault Clio R3	A	7			ÖRM, Mitropa, RP 2WD	II	X	X
55	Roto Plzen	Slehofer Jan	Sobehart Zbynek	CZ / CZ	CZ / CZ	Fiat Punto S1600	A	6			ÖRM, Mitropa, RP 2WD	II	X	X
56	ABC sport AMK Nova Gorica	Miklavcic Vasja	Simcic Tadej	SLO / SLO	SLO / SLO	Renault Clio RS	N	3			ÖRM, SLO RC, RP 2WD	III	X	X
57	AK Ajdovscina motorsport	Stucin Martin		SLO /	SLO /	Renault Clio RS	N	3			ÖRM, SLO RC, RP 2WD	III	X	X
58	Suzuki Team Motorsport Austria	Klammer Mario	Hartner Elena	A / A	STM / STM	Suzuki Swift S1600	A	6			ÖRM, RP 2WD	II	X	X
59	Stohl Racing Team	Mrlik Christian		A /	NÖ /	Subaru Impreza	D	8			ÖRM, RP Diesel	IV		
60	VW Motorsport Team Austria	Wollinger Daniel	Kleibenzettel Martin	A / A	STM / STM	VW Scirocco	D	8			ÖRM, RP Diesel, RP 2WD	IV	X	X
61	VW Rallye Team Austria	Kogler Michael	Rieben Roland	A / A	NÖ / W	VW Scirocco TDI	D	8			ÖRM, RP Diesel, RP 2WD	IV	X	X
62	RD Beja Sport	Pajk Alan	Oslaj Vili	SLO / SLO	SLO / SLO	Renault Clio R3	A	7			ÖRM, SLO RC, RP 2WD	II	X	X
63	Udovc motorsport	Udovc Alojz	Pahor Maja	SLO / SLO	SLO / SLO	Renault Clio R3	A	7			ÖRM, SLO RC, RP 2WD	II	X	X
64	DAS Koleselj	Menard Domen	Cerne Tomasz	SLO / SLO	SLO / SLO	Renault Clio RS	N	3			ÖRM, SLO RC, RP 2WD	III	X	X
65	ML-Jaga Motorsport Rallye Team	Jagarinec Johannes	Wiesenbauer Klaus	A / A	KTN / KTN	Citroen C2R2	A	6			ÖRM, Mitropa, SLO RC, RP 2WD	II	X	X
66	1.MRSC St Veit	Pink Hannes	Butollo Udo	A / A	KTN / KTN	Lancia Integrale	H	10			ÖRM, RP Gr H	V		
67	Eder Horst	Eder Horst	Lembacher Markus	A / A	KTN / KTN	Peugeot 206 RC	A	7			ÖRM, RP 2WD	II	X	X
68	AMK FS 13	Vajnhandl Friderik	Siker Timotej	SLO / SLO	SLO / SLO	Citroen C2 R2 max	A	6			ÖRM, SLO RC, RP 2WD	II	X	X
69	Ljubisavljevic Zlatko	Ljubisavljevic Zlatko	Dohnal Georg	A / A	W / W	Renault Clio R3 Maxi	A	7			ÖRM, RP 2WD	II	X	X
70	MSV Litschau	Nitsche Dr. Christian	Langthaler Stefan	A / A	W / W	Citroen C2	A	6			ÖRM, Mitropa, RP 2WD	II	X	X
71	Ernstedt Daniel	Ernstedt Daniel		S /	S /	Seat Ibiza	A	7				II		X
72	Leitgeb Christoph	Leitgeb Christoph	Hartenberger Sabrina	A / A	KTN / KTN	Ford Fiesta	N	3			ÖRM, ÖJRC, RP 2WD	III	X	X

Start Nr.	Bewerber	Fahrer	Beifahrer	Nat	Bld	Fahrzeug	Gr	KI	WK	ASN	Bewerbe	Division	2WD ÖM	2WD overall
73	Jörl Günther	Jörl Günther	Haid Wolfgang	A / A	KTN / KTN	Seat Ibiza GTI 16V	N	3			ÖRM, RP 2WD	III	X	X
74	Rallye Club Perg	Mitterlehner Christian	Kastner Christopher	A / A	OÖ / OÖ	Audi Coupe S2	H	10			ÖRM, RP Gr H	V		
75	Rallye Club Perg	Werner Thomas	Haunschmidt Mario	A / A	OÖ / OÖ	Mitsubishi EVO VI	H	10			ÖRM, RP Gr H	V		
76	Heinen Timo	Heinen Timo	Hofmann Benedikt	D / D	D / D	Renault Clio RS	N	3			Mitropa	III		X
77	RM Motorsport	Kopp Markus	Ertl Winfried	A / A	KTN / KTN	Fiat Stilo	D	8			ÖRM, RP Diesel, RP 2WD	IV	X	X
78	Synergon Turan MSE	Puskadi Janos		H /	H /	Honda Civic Type R	A	7			ÖRM, RP 2WD	II	X	X
79	Ford Racing Club	Sulzinger Raffael	Spannbauer Peter	A / A	OÖ / OÖ	Ford Fiesta ST	N	3			ÖRM, Mitropa, RP 2WD	III	X	X
80	Aigner Gerhard	Aigner Gerhard	Vogl Elisabeth	A / A	OÖ / OÖ	Skoda Fabia	D	8			ÖRM, RP Diesel, RP 2WD	IV	X	X
81	Adam Kurt	Adam Kurt	Adam Hanide	A / A	VLB / VLB	Seat Ibiza Cupra 16V	A	7			ÖRM, RP 2WD	II	X	X
82	Funmotorsports e. V.	Steinacker Siegfried	Walch Hartmut	D / D	D / D	VW Golf IV Diesel TDI	D	8				IV		X
83	Wurmbrand Racing Team	Wurmbrand Manuel	Gepp Erich	A / A	NÖ / NÖ	Seat Ibiza Kit-Car	A	7			ÖRM, RP 2WD	II	X	X
84	Thiede Rene	Thiede Rene	Stern Michael	A / A	KTN / KTN	Seat Ibiza Cupra GTI 16V	A	7			ÖRM, RP 2WD	II	X	X
85	1. MRSC St. Veit	Nössler Markus	Scheiber Christine	A / A	KTN / KTN	Suzuki Ignis	N	2			ÖRM, RP 2WD	III	X	X
86	Suzuki Team Motorsport Austria	Werner Wolfgang	Vesely Christian	A / A	NÖ / W	Suzuki Swift Sport	N	2			ÖRM, Suzuki Cup, RP 2WD	III	X	X
87	Suzuki Team Motorsport Austria	Haingartner Klemens	Ambroschütz Manfred	A / A	STM / STM	Suzuki Swift Sport	N	2			ÖRM, Mitropa, RP 2WD, Suzuki	III	X	X
88	Suzuki Team Motorsport Austria	Schiessling Alexander	Zankl Andreas	A / A	NÖ / NÖ	Suzuki Swift Sport	N	2			ÖRM, Suzuki Cup, RP 2WD	III	X	X
89	Suzuki Team Motorsport Austria	Schauberger Peter	Blazek Hannes	A / A	W / NÖ	Suzuki Swift Sport	N	2			ÖRM, Suzuki Cup, RP 2WD	III	X	X
90	Suzuki Team Motorsport Austria	Weber Christoph	Hofer Michael	A / A	W / NÖ	Suzuki Swift Sport	N	2			ÖRM, Suzuki Cup, RP 2WD	III	X	X
91	Suzuki Team Motorsport Austria	Schneider Victoria	König Mario	A / A	NÖ / STM	Suzuki Swift Sport	N	2			ÖRM, Suzuki Cup, RP 2WD	III	X	X
92	Suzuki Team Motorsport Austria	Ruhringer Kurt	Meister Thomas	A / A	NÖ / NÖ	Suzuki Swift Sport	N	2			ÖRM, Suzuki Cup, RP 2WD	III	X	X
93	Suzuki Team Motorsport Austria	Rieder Rene	Schuen Walter	A / A	SBG / SBG	Suzuki Swift Sport	N	2			ÖRM, Suzuki, RP 2WD	III	X	X
94	Suzuki Team Motorsport Austria	Maderthaler Johannes	Hofstätter Franz	A / A	NÖ / OÖ	Suzuki Swift Sport	N	2			ÖRM, Suzuki Cup, RP 2WD	III	X	X
97	Bardel Dieter	Bardel Dieter	Schellander Ing. Martin	A / A	KTN / KTN	BMW 318 IS E30	H	10			ÖRM, RP Gr H	V		
98	Ostermann Klaus	Ostermann Klaus	Puntschart Werner	A / A	STM / KTN	Citroën Saxo	A	6			ÖRM, RP 2WD	II	X	X
99	Droandi Norberto	Droandi Norberto	Lussa Cristina	A / I	I / I	Fiat 127 Sport	H	10			ÖRM, Mitropa, RP Gruppe H	V		
100	Fiat Austria Racing Team	Böhm Christian		A /	NÖ /	Fiat Punto 199	D	8			ÖRM, RP Diesel, RP 2WD	IV	X	X
101	1. MRSC St. Veit	Schmuck Gerhard Andreas	Schmuck Elke	A / A	KTN / KTN	Mitsubishi Lancer EVO III	H	10			ÖRM, RP Gr H	V		
102	Motoklub Buhc	Oblak Matej	Rus Florjan	SLO / SLO	SLO / SLO	VW Polo	A	5			ÖRM, SLO RC, RP 2WD	II	X	X
103	AK Cerčno racing	Mrak Andrej	Kacin Blanka	SLO / SLO	SLO / SLO	VW Polo	A	5			ÖRM, SLO RC, RP 2WD	II	X	X
104	Motoklub Buhc	Velkavrh Andrej	Stirn Marko	SLO / SLO	SLO / SLO	Zastava Yugo	A	5			ÖRM, SLO RC, RP 2WD	II	X	X
105	AK Ajdovscina motorsport	Bizjak Matija	Gorkic Ana	SLO / SLO	SLO / SLO	Skoda Fabia	A	5			ÖRM, SLO RC, RP 2WD	II	X	X
106	SD Carst 04	Cotic Igor	Vidmar Nives	SLO / SLO	SLO / SLO	Suzuki Swift 1,3 GTI	A	5			ÖRM, SLO RC, RP 2WD	II	X	X
107	AK MPI racing	Komar David	Chiuch Andrea	SLO / I	SLO / I	Rover MG ZR	A	5			ÖRM, SLO RC, RP 2WD	II	X	X
108	AMKK Ales.ca racing	Martinuc Ales	Praprotnik Matija	SLO / SLO	SLO / SLO	Zastava Yugo	A	5			ÖRM, SLO RC, RP 2WD	II	X	X

Start														
Nr.	Bewerber	Fahrer	Beifahrer	Nat	Bld	Fahrzeug	Gr	KI	WK	ASN	Bewerbe	Division	2WD ÖM	2WD overall
109	Cepek Alessandro	Cepek Alessandro	Colja Fabrizio	I / I	I / I	Citroen AX GTI	A	5			ÖRM, SLO RC, RP 2WD	II	X	X
110	Autosport Jazon	Prosenec Borut	Cevc Jaka	SLO / SLO	SLO / SLO	Skoda Felicija	A	5			ÖRM, SLO RC, RP 2WD	II	X	X
111	AMTK Velenje	Stablovnik Ales	Stablovnik Joze	SLO / SLO	SLO / SLO	Zastava Yugo 65 Koral	A	5			ÖRM, SLO RC, RP 2WD	II	X	X
112	DAS Koleselj	Bevk Primoz	Komel Franko	SLO / SLO	SLO / SLO	Suzuki Swift	A	5			ÖRM, SLO RC, RP 2WD	II	X	X
113	AK Modri dirkac	Saksida Sasa	Licen Ales	SLO / SLO	SLO / SLO	Zastava Yugo	A	5			ÖRM, SLO RC, RP 2WD	II	X	X
114	AK MPI racing	Kos Luka	Trinko Nina	SLO / SLO	SLO / SLO	Zastava Yugo	A	5			ÖRM, SLO RC, RP 2WD	II	X	X
115	Motoklub Buhc	Oblak Jan	Koncan Ales	SLO / SLO	SLO / SLO	VW Polo	A	5			ÖRM, SLO RC, RP 2WD	II	X	X
116	Sport & Joy	Novello Renato	Venica Daniele	I / I	I / I	Peugeot 205 Rallye	A	5			ÖRM, Mitropa, RP 2WD	II	X	X
117	Droandi Ivo	Droandi Ivo	Acciai Massimo	I / I	I / I	Peugeot 106 16 V	N	2			ÖRM, Mitropa, RP 2WD	III	X	X
118	Sport & Joy	Cannone Francesco	Spinello Matteo	I / I	I / I	Peugeot 106 S16	N	2			ÖRM, Mitropa, RP 2WD	III	X	X
119	VI Motorsport	Zanon Bernd		I /	I /	Peugeot 106 Rally	N	2			ÖRM, Mitropa, RP 2WD	III	X	X

AUTOBAHN ABFAHRT WOLFSBERG SÜD



SCRUTINEERING

SERVICE ZONE

START / ZIEL

RALLYE - HQ

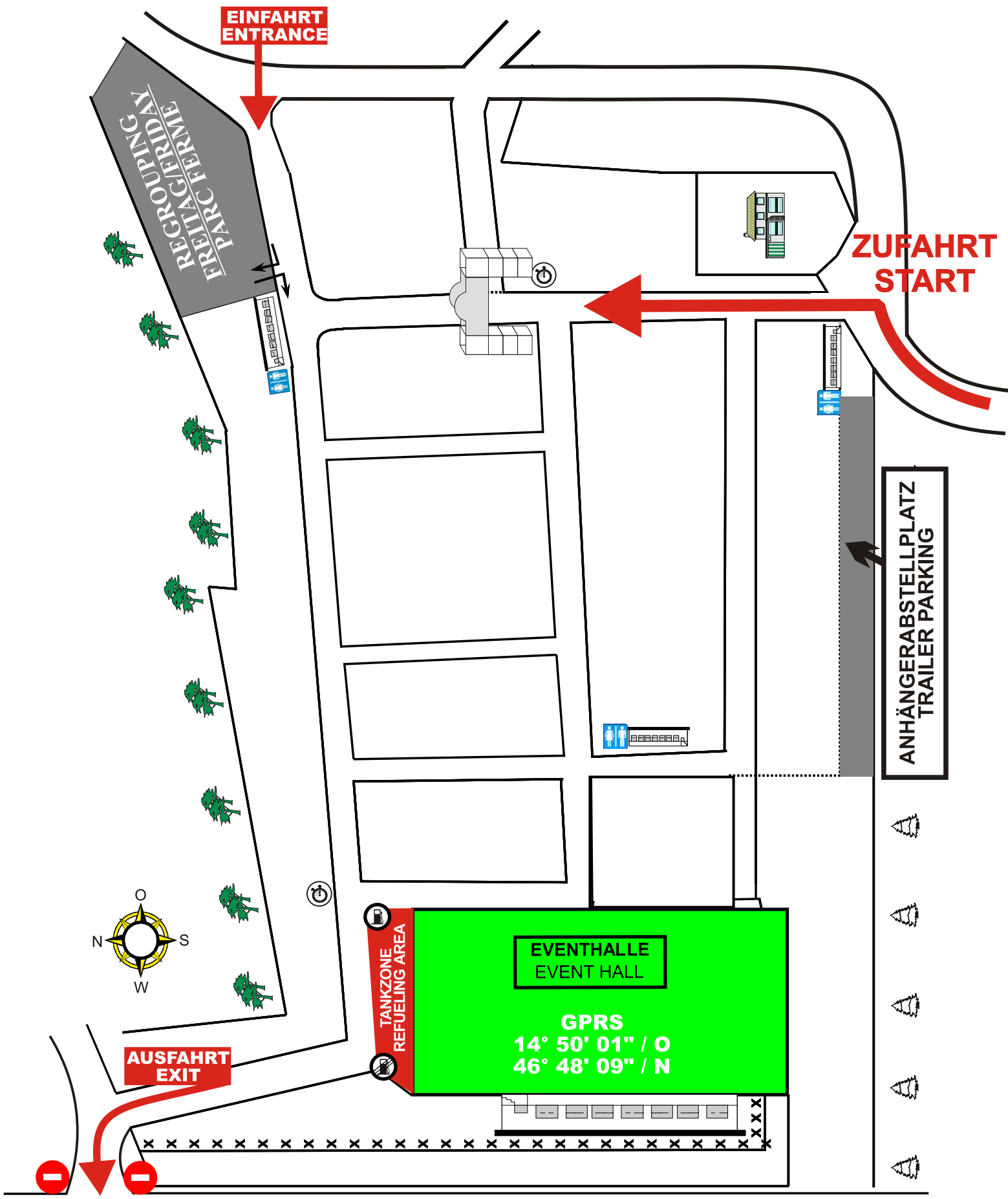

**EINFAHRT
ENTRANCE**

**ZUFUHR
START**

**ANHÄNGERABSTELLPLATZ
TRAILER PARKING**

**AUSFAHRT
EXIT**

**TANKZONE
REFUELING AREA**

**EVENTHALLE
EVENT HALL**

**GPRS
14° 50' 01" / O
46° 48' 09" / N**

B70

ANHANG /APPENDIX V

ZEITPLAN FÜR BESICHTIGUNG RECONAISSANCE SCHEDULE ORARIO RICOGNIZIONI

SP 1/3	Arlinggraben – St. Margarethen	08.04.2010 09.04.2010	08:00 – 18:00 Uhr 08:00 – 12:00 Uhr
SP 2/4	Vorderlimberg – Theklagraben	08.04.2010 09.04.2010	08:00 – 18:00 Uhr 08:00 – 12:00 Uhr
SP 5/7	Hammer – Prebl	08.04.2010 09.04.2010	08:00 – 18:00 Uhr 08:00 – 12:00 Uhr
SP 6/8	Prebl – GH Perner	08.04.2010 09.04.2010	08:00 – 18:00 Uhr 08:00 – 12:00 Uhr
SP 9/11	Eitweg (Rundkurs)	09.04.2010	09:00 – 12:00 Uhr (!!!)
SP 10/12	GH Remsnegger – Thürn	08.04.2010 09.04.2010	08:00 – 18:00 Uhr 08:00 – 12:00 Uhr

ANHANG / APPENDIX VII

STARTNUMMERN UND WERBUNG STARTING NUMBERS AND ADVERTISING NUMERI DI GARA E PUBBLICITÀ

Veranstaltungswerbung / Event-Advertising

A: BP ULTIMATE
(Größe je / size each: 50 x 15 cm)

B: BP ULTIMATE

Optionale Veranstalterwerbung / Optional organizers-advertising

C: CASTROL

D: CASTROL

E: FASADENDESIGN MÖRTL

F: LICO

(Größe je / size each: 4x25x15 cm (C-D/E-F/G-H/I-J) oder/or 2x50x15 cm (C-D/E-F))

(links/left: A/C/E/G/I rechts/right: B/D/F/H/J)

„Modern“

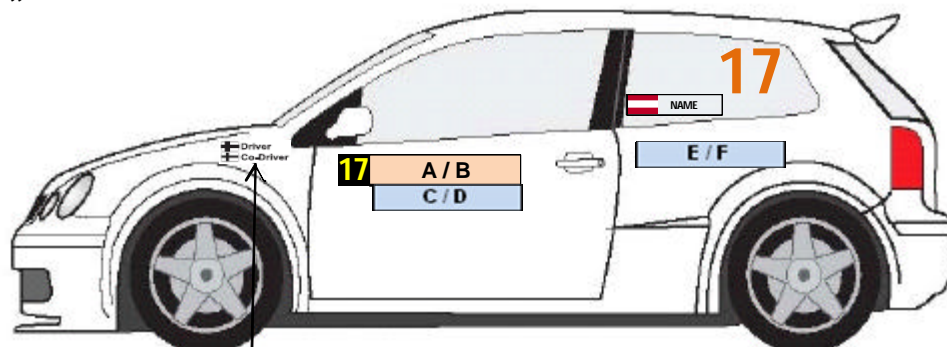

optional

„Historic“

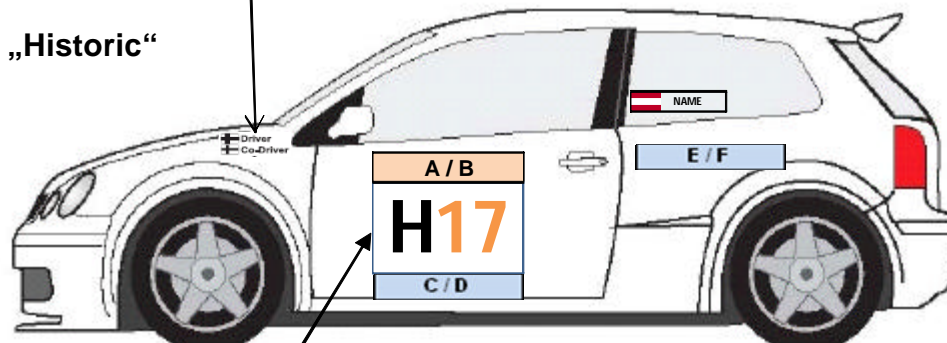

Fläche: 50x35 cm / weiß Ziffern: min. 20 cm hoch, 1,5 cm stark / schwarz-orange

Werbung (Art.211-ISG)
Front: max 10cm
Heck: max 8cm
Historic: lt. Anh.K/FIA

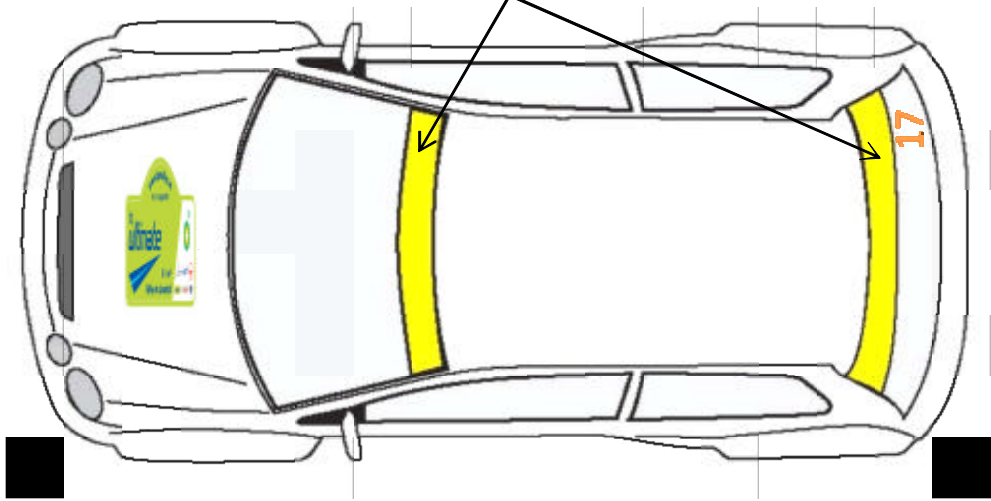

ANHANG / APPENDIX VI

TEILNEHMERVERBINDUNGSBEAUFTRAGTER COMPETITORS RELATIONS OFFICER ADDETTO ALLE RELAZIONI CON I CONCORRENTI

KENNZEICHNUNG/ IDENTIFICATION:

Gelbe Jacke/Warnweste mit der Aufschrift „**RELATIONS-OFFICER**“
Yellow west bearing the letters „**RELATIONS-OFFICER**“
Casacca con la scritta „**RELATIONS-OFFICER**“



Name: **JOSEF RIEGER (A)**
Telefonnr./Phone no.: **+43 676 88 91 83 98**

tba (SLO)
+43 676 532 51 24



IRMI QUENDLER (I)
+43 664 1218018

IST ANWESEND / WILL BE PRESENT :

FREITAG / FRIDAY / VERNERDI, 09.04.2010

- | | |
|----------------------|--|
| 07:30 Uhr / 07:30 am | - bei der technischen Abnahme / at the scrutineering / alle verifiche tecniche |
| 13:00 Uhr / 01:00 pm | - beim Aushang der Starterliste / at the publication of the starting list
pubblicazione dell' elenco patenti |
| 15:00 Uhr / 03:00 pm | - am Start zu Tag 1 / at the start of day 1 / alla partenza 1° giorno |
| 20:21 Uhr / 08:21 pm | - an der Einfahrt zum Parc fermé am Ende von Tag 1
- at the entrance of the parc fermé at the end of day 1
- all' arrivo in parco chiuso a termine della 1° giorno |

SAMSTAG / SATURDAY / SABATO, 10.04.2010

- | | |
|----------------------|---|
| 08:01 Uhr / 08:01 am | - am Start zu Tag 2 - Eingang in den Parc fermé
- at the start of day 2, at the entrance of Parc fermé
- alla partenza 2° giorno all' entrata in parco chiuso |
| 17:00 Uhr / 05:00 pm | - am Parc fermé bei der Zielankunft
- at the finish-parc fermé / parco chiuso all' arrivo |
| 19:00 Uhr / 07:00 pm | - am offiziellen Aushang während der Veröffentlichung der inoffiziellen Ergebnisse bis zum Ablauf der Protestfrist
- at the official notice board during the publication of final provisional results until the end of the protest period
- presso l'albo di gara durante la pubblicazione delle classifiche finali provvisorie fino alla fine del tempo di reclamo |

SONSTIGES / FURTHER:

- Anwesenheit an diversen Kontrollstellen während der Rallye
- Presence at different control areas during the rally / presenza in vari punti di controllo durante il rally



Verzichtserklärung des Fahrzeugeigentümers Dichiarazione di rinuncia

*(nur erforderlich, wenn Bewerber oder Fahrer nicht Eigentümer des Wettbewerbsfahrzeuges ist
richiesto solo se concorrente o conduttore non sono i proprietari della vettura di gara)*

Ich bin mit der Beteiligung des Fahrzeuges/ Con la presente mi dichiaro d' accordo sull' impiego della mia vettura

Pol. Kennzeichen/Targa.: _____

an der / alla competizione

BP ULTIMATE RALLYE 2010

und verzichte hiermit ausdrücklich auf alle im Zusammenhang mit der Veranstaltung entstehenden Schäden an meinem Fahrzeug auf jedes Recht des Vorgehens oder Rückgriffs gegen

- die OSK, deren Präsidenten, Mitglieder, Geschäftsführer
- den Veranstalter, dessen Beauftragte, Sportwarte, Funktionären und Helfer
- Bewerber, Fahrer, Halter und Helfer anderer Fahrzeuge, die an der Veranstaltung teilnehmen, jedoch nur, sofern es sich um ein Rennen oder eine Wertungsprüfung zur Erzielung von Höchstgeschwindigkeiten oder kürzesten Fahrzeiten handelt
- Behörden, Renndienste und irgendwelche Personen, die mit der Organisation der Veranstaltung in Verbindung stehen, soweit der Unfall oder Schaden durch nicht auf Vorsatz oder grober Fahrlässigkeit beruht

Mir ist auch bekannt, dass auch die Teilnehmer (Bewerber, Fahrer, Helfer) einen entsprechenden Haftungsbeschluss für sich und ihre unterhaltsberechtigten Angehörigen unter Ausschluss des Rechtsweges durch Abgabe der Nennung vereinbaren, auf eigene Gefahr an der Veranstaltung teilnehmen und die alleinige zivil- und strafrechtliche Verantwortung für alle von ihnen oder dem von ihnen benutzten Fahrzeug verursachten Schäden tragen.

_____ e rinuncio esplicitamente per quanto riguarda i danni collegati alla manifestazione sulla vettura ad ogni diritto o regresso verso

- l' OSK, il presidente, membri e segretari
- l'organizzatore, i suoi rappresentanti, ufficiali e aiutanti
- concorrenti, conduttori, proprietari e assistenti di altre vetture partecipanti alla manifestazione, purchè si tratta di una gara o prova speciale per fare la velocità massima o il tempo minimo.
- le autorità pubbliche, servizi di gara e altre persone coinvolte nell' organizzazione della manifestazione a condizione che l' incidente o danno non è dovuto a intenzione o grave incuranza

Sono al corrente che anche i partecipanti (concorrenti, conduttori, assistenti) pattuiscono con l' iscrizione all' evento per se e i loro parenti una dichiarazione di responsabilità corrispondente con l' esclusione delle vie legali, partecipano a proprio rischio alla manifestazione e hanno responsabilità civile e penale per danni causati da essi o dalla vettura usata nell' evento.

Unterschrift des Eigentümers
bei Firmen auch Firmenstempel/firma proprietario, stampiglia

Ort und Datum/Luogo e data



MEDIENINFORMATION

Drivers Details / Informazioni Media

? 1. Fahrer / 1st driver / 1° conduttore ? 2. Fahrer / 2nd driver / 2° conduttore

Startno.: _____ Gr./Div: _____ Class(e): _____

Name/Nome: _____ Nat: _____

Geboren am/date of birth/nato il: _____ in/place of birth/a: _____

Beruf/Occupation/Professione: _____ Familienstand/Status/Stato civile: _____

Rallye - Erfolge / Championship Titles / Successi di Rally

Jahr year/anno	Veranstaltung event/evento	Platz. Ges. result overall/resultati	Gr./KI gr./cl.	Platz. Gr./KI. result gr./cl.

Was der Sprecher über mich wissen sollte/Things to be known about me/Alcune cose su di me:
